

Yleiskäyttöinen 90 ° kulmakuljetin

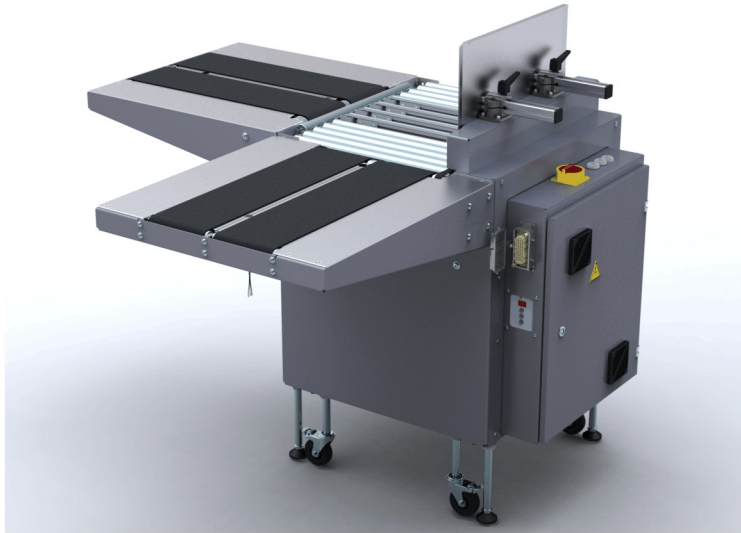

- Kaksi säilytystilaa korkeaan suorituskyykyyn
- Vähäinen huoltotarve
- Vähäinen kuluminen
- Erittäin hiljainen käynti
- konfiguroitavissa ilman säilytystiloja

LAITTEET:

- Syöttö- ja ulostulon ajoitus täydellä pistoliitännällä
- Yksittäiskopiointi
- Erikseen konfiguroitavissa
- Laite siirrettävissä
- Koneen rungon pistorasia
- LISÄVARUSTE: Tehon nosto 36 b/min
- Ylimääräinen vanteen jakelulaite
- Pöydän korkeus portaattomasti säädettävissä
- Liitäntä automaattisiin linjoihin integroimiseen
- Laitteen ominaisuudet

SMB EF2

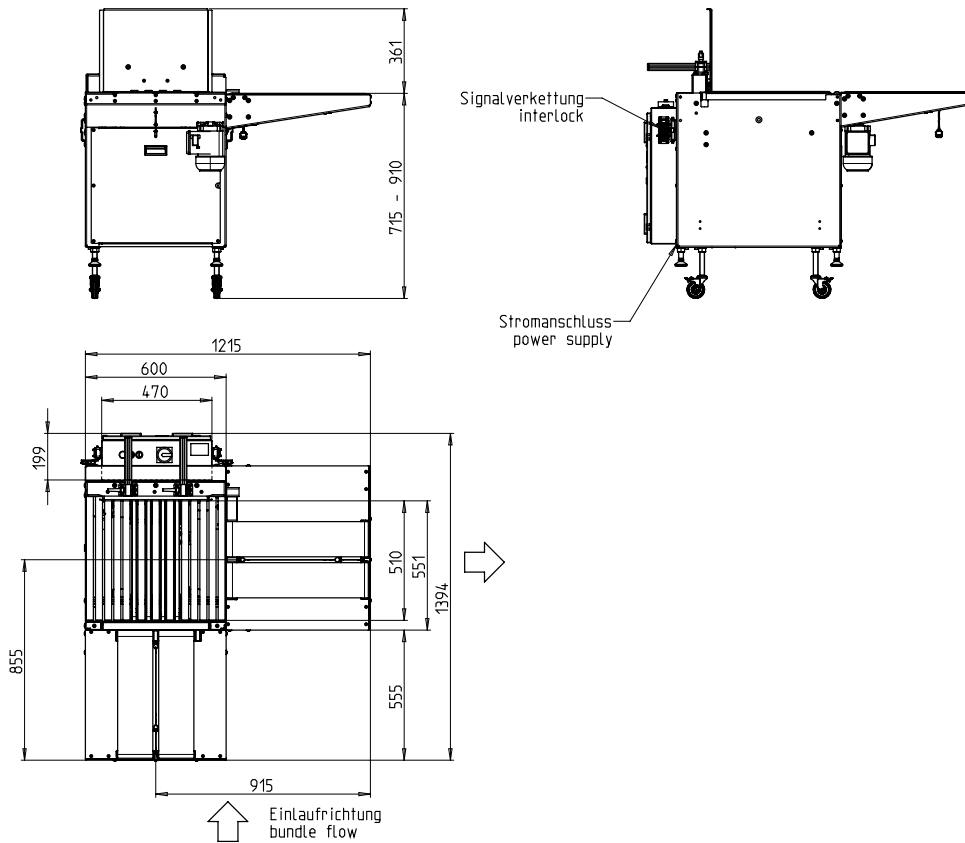

TEKNISET TIEDOT:

TULOS:
paketit/minuutti: 35
Liukuhihnan nopeudella m/s: 1,3

NIPUT:
Leveys mm: 100 - 450
Pituus mm: 100 - 450
Korkeus mm: 7 - 350
Enimmäispakkauksen korkeus pienempi kuin pakkauksen leveys
Paino kg: max. 25

Siirtonopeus:
m/s: 0,3 - 1,3

ELEKTRONIIKKA:
200-440V; 3 AC; 50hz;
Erikoisjännite pyydetessä
TN- ja TT-verkkoihin

VIRRANKULUTUS:
Virrankulutus kW: ssä n.: 0,6

PAINO:
Kokonaispaino kg n.: 200

KÄYTTÖEHDOT:
Lämpötila-alue ° C [° F]: +5 [41] - +45 [113]



A SIGNODE BRAND

Signode Packaging Systems GmbH

Markgrafenstraße 2 | D-95497 Goldkronach | Germany
Tel.: +49 (0) 9273 / 982-201 | Fax.: +49 (0) 9273 / 982-100
www.smb.biz | sales@smb.biz

