



SMB TB2

De universele pakketrotatie



- Zachte rotatie van producten
- Onderhoudsarm
- Optimale toegankelijkheid
- Geluidsarme werking
- Intrinsiek veilige machine, deurloos veiligheidsconcept

UITRUSTING:

- Doorloop zonder pakketrotatie, handmatig
- Signaaluitwisseling met complete stekerverbinding
- Links of rechts in transportrichting
- Stroomkabel, lengte 3 m
- OPTIONEEL: Doorloop zonder pakketrotatie, autom.
- OPTIONEEL: vrijloospringrol aan de invoerzijde
- OPTIONEEL: Machine verrijdbaar
- Tafelhoogte traploos instelbaar
- **Veel specifieke opties beschikbaar, makkelijk te configureren**

SMB TB2

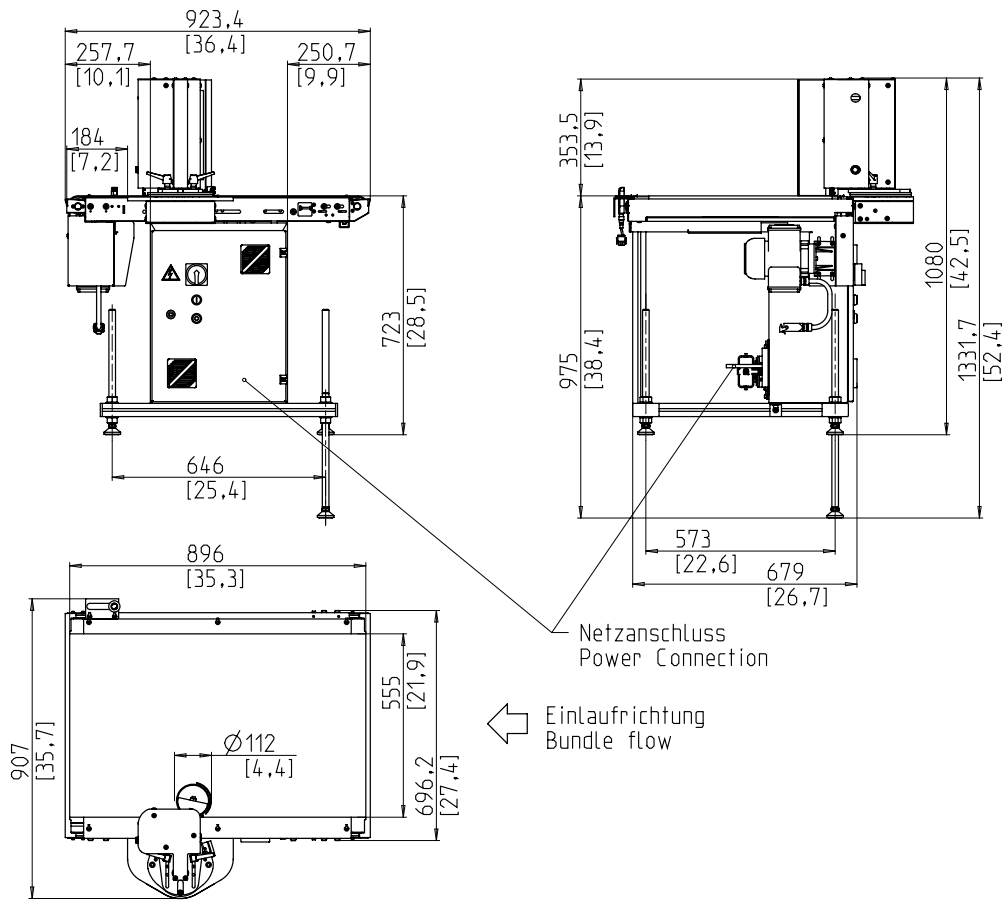

TECHNISCHE SPECIFICATIES:

PERFORMANTIE:

pakketten/ minuut:	max. 60
Bij tapijtbandsnelheid in m/s:	1

Verpakkingsinhoud:

Breedte in mm:	150 - 450
Lengte in mm:	150 - 450
Hoogte in mm:	10 - 350
Max. pakkethoogte kleiner dan pakketbreedte	
Gewicht in kg:	max. 25

TRANSPORTSNELHEID:

m/s:	0,4 - 1,1
------	-----------

ELECTRISCHE SPECS.:

Aansluitspanning: monofase met nulleider of 2 fases met: 198V, 208V, 218V, 220V, 230V, 240V, 390V, 400V, 410V, 440V, 450V, 460V, 480V, 490V, 500V

Speciale spanning op aanvraag
TN en TT netwerken

STROOMVERBRUIK:

Stroomverbruik in kW ca.:	0,3
---------------------------	-----

GEWICHT:

Totaal gewicht in kg ca.:	146
---------------------------	-----

GEBRUIKSOMSTANDIGHEDEN:

Temperatuurbereik in ° C [° F]:	+5 [41] - +45 [113]
---------------------------------	---------------------



Signode Packaging Systems GmbH

Markgrafenstraße 2 | D-95497 Goldkronach | Germany
Tel.: +49 (0) 9273 / 982-201 | Fax.: +49 (0) 9273 / 982-100
www.smb.biz | sales@smb.biz

