



SMB TB2

Yleispakkauksen pyöriminen



- Tuotteiden pehmeä pyöritys
- Vähäinen huoltotarve
- Optimaalinen saavutettavuus
- Erittäin hiljainen käynti
- Luonnostaan turvallinen kone, turvallinen oveton ratkaisu

LAITTEET:

- Syöttö- ja ulosajoituksen ajoitus
- Asetukset intuitiivisen ohjauspaneelin avulla
- Erikseen konfiguroitavissa
- Koneen rungon pistorasia
- VALINNAINEN: Yksittäiset tai kaksinkertaiset käyttöiset hihnat, joilla on nopea säätö
- LISÄVARUSTE: Tehon nosto 36 b/min
- VALINNAINEN: Pakkauksen pysäytyslevy toiselle vanteelle
- Pöydän korkeus portaattomasti säädettävissä
- Liitäntä automaattisiin linjoihin integroimiseen

SMB TB2

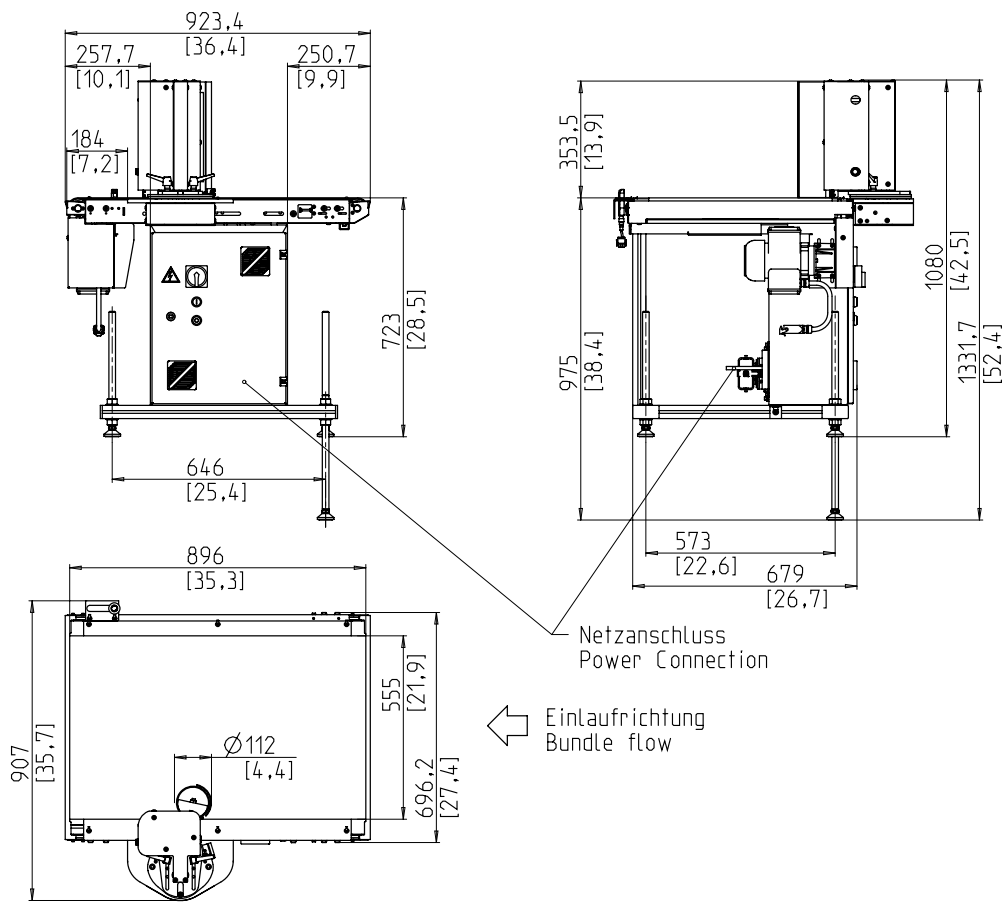

TEKNISET TIEDOT:

TULOS:

paketit/minuutti: max. 60
Liukuhinnan nopeudella m/s: 1

NIPUT:

Leveys mm: 150 - 450
Pituus mm: 150 - 450
Korkeus mm: 10 - 350
Enimmäispakkauksen korkeus pienempi kuin pakkauksen leveys
Paino kg: max. 25

Siirtonopeus:

m/s: 0,4 - 1,1

ELEKTRONIIKKA:

Liitäntäjännitteet: 1 vaihde neutraalilla tai 2 vaihetta: 198V, 208V, 218V, 220V, 230V, 240V, 390V, 400V, 410V, 440V, 450V, 460V, 480V, 490V, 500V

Erikoisjännite pyydettyessä
TN- ja TT-verkkoihin

VIRRANKULUTUS:

Virrankulutus kW: ssä n.: 0,3

PAINO:

Kokonaispaino kg n.: 146

KÄYTTÖEHDOT:

Lämpötila-alue ° C [° F]: +5 [41] - +45 [113]



Signode Packaging Systems GmbH

Markgrafenstraße 2 | D-95497 Goldkronach | Germany
Tel.: +49 (0) 9273 / 982-201 | Fax.: +49 (0) 9273 / 982-100
www.smb.biz | sales@smb.biz

