



Transporter buforowy do zintegrowania z linią wiążącą



- Uniwersalne zastosowanie
- Minimalne wymogi konserwacyjne
- Prosty dostęp do odbioru pakietu

WYPOSAŻENIE:

- Taktowanie na wejściu i wyjściu
- Prędkość transportera regulowana stopniowo
- Uchwyt do łatwego podnoszenia
- Kabel do zasilający 3 m
- Wysokość stołu regulowana bezstopniowo
- Bezobsługowy silnik rurowy
- **Wiele specyficzne opcje dostępne, łatwo konfigurowalny**

SMB S01

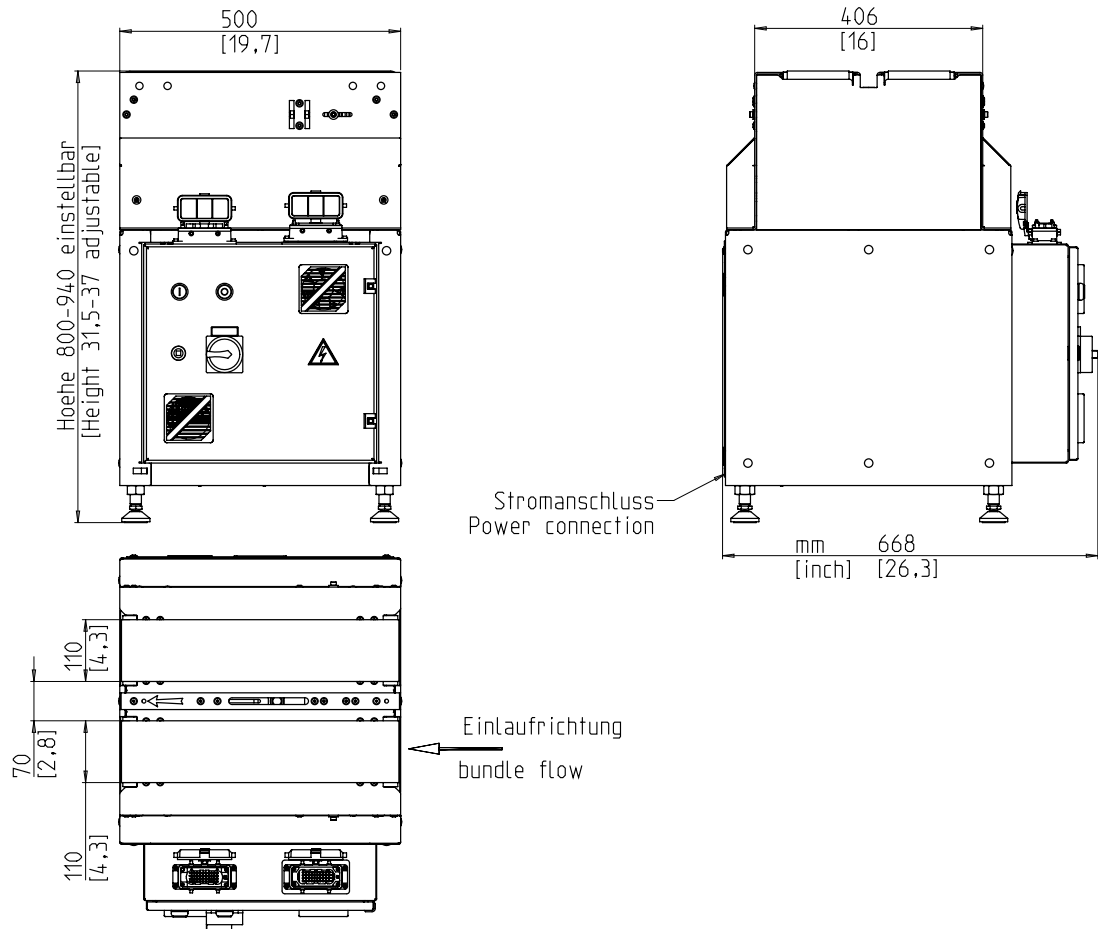

DANE TECHNICZNE:

PAKIETY:

Szerokość w mm:	100 - 410
Długość w mm:	max. 450
Wysokość w mm:	min. 3
Waga w kg:	0,2 - 25

SZYBKOŚĆ TRANSPORTERA:

m/s:	0,40 - 1,05
------	-------------

ZASILANIE:

400 V; 3 AC/N; 50Hz;
Sieć TN i TT

ZUŻYCIE PRĄDU:

Całkowite zużycie prądu (około) w KW:	0,7
---------------------------------------	-----

WAGA:

Całkowita waga (około) w kg :	90
-------------------------------	----

WARUNKI PRACY:

Zakres temperatur w °C [°F]:	+10 [50] - +40 [104]
------------------------------	----------------------



Signode Packaging Systems GmbH

Markgrafenstraße 2 | D-95497 Goldkronach | Germany
Tel.: +49 (0) 9273 / 982-201 | Fax.: +49 (0) 9273 / 982-100
www.smb.biz | sales@smb.biz

