



Kaupimo transporteris integravimui į rišimo liniją



- Universalus pritaikymas
- Lengva priežiūra
- Įmontuota rankena paketo atlaisvinimui

ĮRANGA:

- Įeinančių ir išeinančių signalų pasikeitimas
- Konvejerio greitis laipsniškai reguliuojamas
- Lengvo paėmimo prieiga
- Elektros kabelis 3m ilgio
- Stalo aukščio laipsniškas reguliavimas.
- Varikliai nereikalaujantys priežiūros.
- **Daug konkrečių variantų, lengvai konfigūruojama**

SMB S01

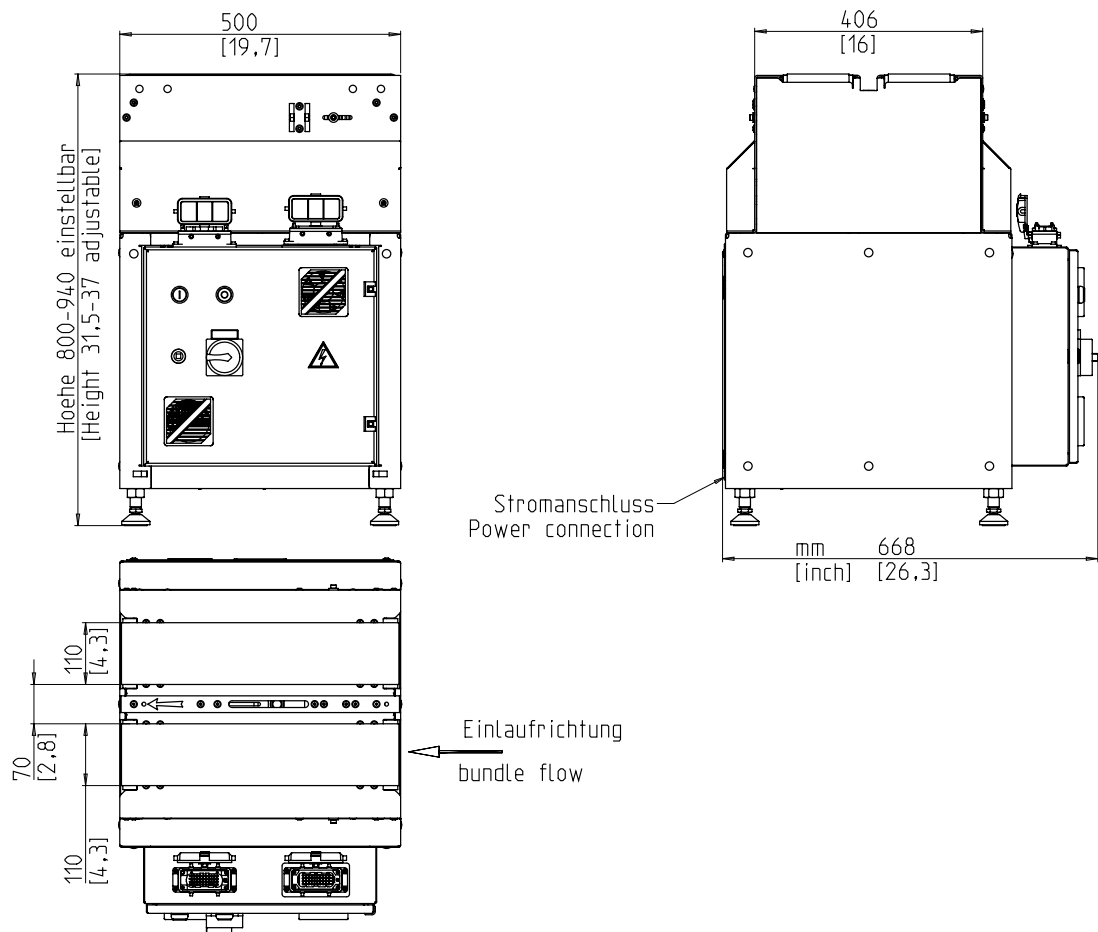

TECHNINĖ SPECIFIKACIJA:

PAKETAI:

Plotis, mm:	100 - 410
Ilgis, mm:	max. 450
Aukštis, mm:	min. 3
Svoris, kg.:	0,2 - 25

TRANSPORTAVIMO GREITIS:

m/s:	0,40 - 1,05
------	-------------

ELEKTROS ŠALTINIS:

400 V; 3 AC/N; 50Hz;
TN ir TT tinklas

GALINGUMAS:

Bendras galingumas apytiksl., kW:	0,7
-----------------------------------	-----

SVORIS :

Bendras svoris apytiksl., kg.:	90
--------------------------------	----

DARBINĖS SĄLYGOS:

Temperatūra °C [°F]:	+10 [50] - +40 [104]
----------------------	----------------------



A SIGNODE BRAND

Signode Packaging Systems GmbH

Markgrafenstraße 2 | D-95497 Goldkronach | Germany
Tel.: +49 (0) 9273 / 982-201 | Fax.: +49 (0) 9273 / 982-100
www.smb.biz | sales@smb.biz

