

Gareniskā apsiešana ar šķērsās apsiešanas pieejamību



- Ekonomisks pateicoties augstai pieejamībai
- Mainīgs joslas platums
- Optimāla pieejamība
- Pret dzirksteļošanu droša mašīna, risinājums bez aizsargdurvīm
- Vienreizējs, šķērsās apsiešanas princips gareniskajā apsiešanā

## APRĪKOJUMS:

- 5000 Package recepte
- ASLF 'Pret-Siksnas-Zuduma-Funkcija' Pastāvīga siksnas kontrole
- Siksnas platums 5-9 mm, regulējams
- Automātiskā siksnas vītņurbšanai, mīksta
- Siksnas gala noteikšanas sistēma ar automātisko atlaishanu atlikušajai siksnai.
- Automātiska siksnas spriegošana bezpakāpju
- Siksnas spoles detektors ar dzeltenu indikatora lampiņu
- DAT "Tiešās Piekļuves Tehnoloģijas"
- Ekskluzīva izgrūšanas funkcija novērš siksnas bojājumus
- Grieze kontrolē Siksnas spriegumu, regulējams
- Augšpus un leļpus blokētājs ar pilnu kontaktdakšas pieslēgumu
- EPP 'Exact Product Path'
- ETS "Viegls apkopē" - Apkopes ražošanas laikā
- Konveijera ātruma bezpakāpju regulēšana
- GreenTech enerģijas risinājums, minimālais patēriņš
- Ātrgaitas komplektācija, Izvēlne
- Paketes atbalsti, brīvizvēles
- Iepakojuma prese, pēc izvēles
- Ražošanas datu analīze caur Internetu / USB
- VK "Drošs un Atvērts" - Drošs bez aizsardzības durvīm
- SMART TOUCH – ikonu vadības risinājums
- Wear-free, energotaupības tiešās piedziņas-motors
- Wear bezmaksas Siksnas rāmis ar nerūsējošā tērauda rokasgrāmatu
- **Pieejamas daudzas īpašas iespējas, viegli konfigurējams**

# SMB INO 4.0

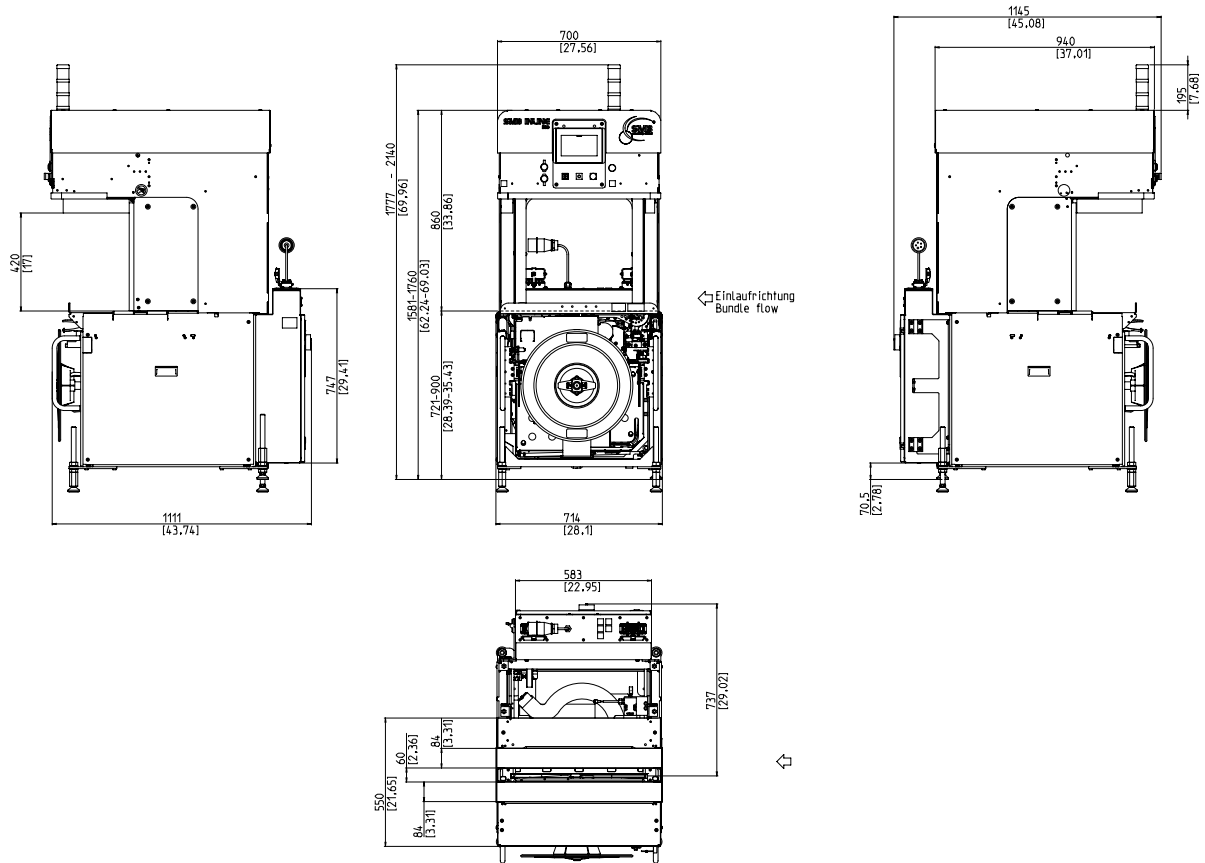

## TEHNISKĀ SPECIFIKĀCIJA:

<b>JAUDA:</b>		<b>SIKSNAS SPOLE:</b>	
Viena sikсна, iepakojumi / minūtē:	32/ opt. 36	Kodola iekšējais diametrs mm:	200
Galda jostas ātrums m/s:	1	Kodola ārējais diametrs mm:	420
Iepakojuma izmēri A x P mm:	300 x 210	Platums mm:	190 (160,180,200)
Atkarībā no stiepes spēka			
<b>IepakojuMS:</b>		<b>STRĀVAS PADEVE:</b>	
Platums mm:	150 - 420	Plaša diapazona pieslēgumi 380-520V, 3 AC; 47 - 63 Hz	
Garums mm:	150 - 420	Maksimālais	
Augstums mm:	10 - 400	Aizsardzības veids:	IP 54
Svars kg:	max. 25		
<b>Transporta ātrums:</b>		<b>ELEKTROENERĢIJAS PATĒRIŅŠ:</b>	
m/s:	0,20 - 1,00	Kopējais patēriņš apm. kW:	0,40
<b>Siksnas spriegums:</b>		<b>SVARS:</b>	
Stieplas spriegums		Kopējais svars apm. Kg:	450
Automātiska siksnu spriegošana, Bezpakāpju			
Siksnas spriegumu N:	max. 325	<b>EKSPLOATĀCIJAS APSTĀKĻI:</b>	
spriedzes ceļš mm:	max. 200	Temperatūras diapazons, ° C [° F]:	+5 [41] - +45 [113]
<b>Siksnas materiāli:</b>			
polipropilēna DIN EN 13 394			
Platums mm:	5 - 9		
Biezums, mm:	0,4 - 0,55		
<b>SAVIENOJUMA VEIDI:</b>			
Karstuma saķausējums Stiepes izturība saķausējot kopīga ir apm. 80% no stiepes kopējās siksnas izturības			



**Signode Packaging Systems GmbH**  
 Markgrafenstraße 2 | D-95497 Goldkronach | Germany  
 Tel.: +49 (0) 9273 / 982-201 | Fax.: +49 (0) 9273 / 982-100  
 www.smb.biz | sales@smb.biz

