

- Przyjazna w obsłudze i intuicyjna
- Ekonomiczna dzięki najwyższej dostępności
- Solidna z minimalnymi wymogami serwisowania
- Mocna
- Różnorodna szerokość taśm

WYPOSAŻENIE:

- Funkcja ASLF ciągła kontrola taśmy
- Automatyczne wprowadzanie taśmy
- Szerokość taśmy 5 - 12 mm do wyboru
- System odczytu końca taśmy z automatycznym wyrzucaniem resztek taśmy
- Automatyczne napinanie taśmy (opcja)
- Szpula na zewnątrz
- Panel do obsługi z miękkimi przyciskami
- DAT Direct-Access- Technology
- Funkcja wyrzucania taśmy na zewnątrz zapobiega zablokowaniu taśmy
- Kontrolowana momentem obrotowym siła wstecznego napinania, regulowana
- Koncepcja zasilania energią GreenTech, minimalne zużycie energii
- Maszyna mobilna
- Nie zużywające się, energooszczędne bezpośrednio sterowane silniki
- Rama nie zużywająca się i nie wymagająca stałej konserwacji

SMB NEO-H

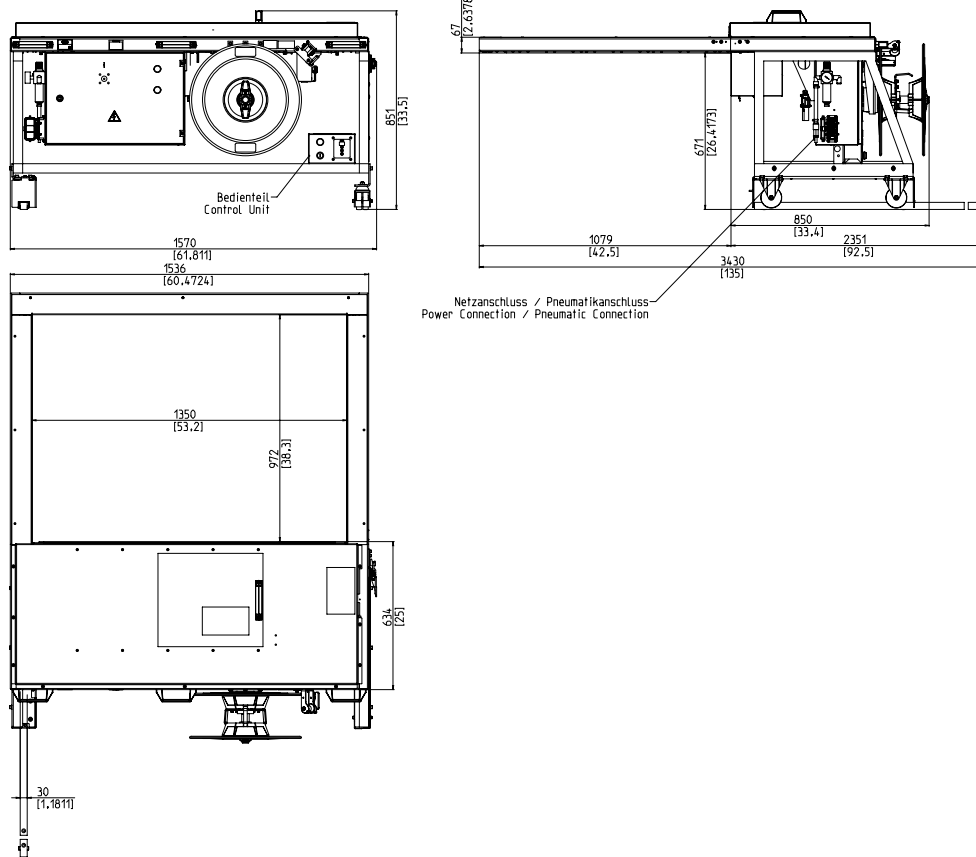

DANE TECHNICZNE:

WYDAJNOŚĆ:

Wiązanie pojedyncze, pakiet/min., do :
Zależna od wielkości ramy i siły napinania

35

PAKIETY:

Szerokość w mm

Min.:

Maksymalna szerokość pakietu zależna od wielkości ramy

Wysokość w mm

Min.:

Maks. wysokość pakietu zależna od wielkości ramy
(zobacz na rysunek)

55

5

NAPIĘCIE TAŚMY:

Regulowana 10-cio stopniowo

Automatyczne napinanie taśmy

Napięcie taśmy w N

Maks.:

325

RODZAJ TAŚMY:

Polipropylen DIN EN 13 394

Szerokość w mm:

5 - 12

Grubość taśmy w mm:

0,4 - 0,65

ROLA Z TAŚMĄ:

Śr. wew. mm:

200 - 228

Śr. zew. mm:

420

Szer. w mm:

160 - 190

ZASILANIE:

Szeroki zakres podłączenia 100-240V, 1 AC; 47 - 63 Hz

Maksymalny bezpiecznik 16A (B-character)

Typ ochrony:

IP 22

ZUŻYCIE PRĄDU:

Całkowite zużycie prądu (około) w KW:

0,2

PNEUMATYKA:

Ciśnienie operacyjne w bar:

6

WAGA:

Całkowita waga (około) w kg :

240

WARUNKI PRACY:

Zakres temperatur w °C [°F]:

+5 [41] - +45 [113]



Signode Packaging Systems GmbH

Markgrafenstraße 2 | D-95497 Goldkronach | Germany
Tel.: +49 (0) 9273 / 982-201 | Fax.: +49 (0) 9273 / 982-100
www.smb.biz | sales@smb.biz

