

De flexibel inzetbare omsnoeringsmachine

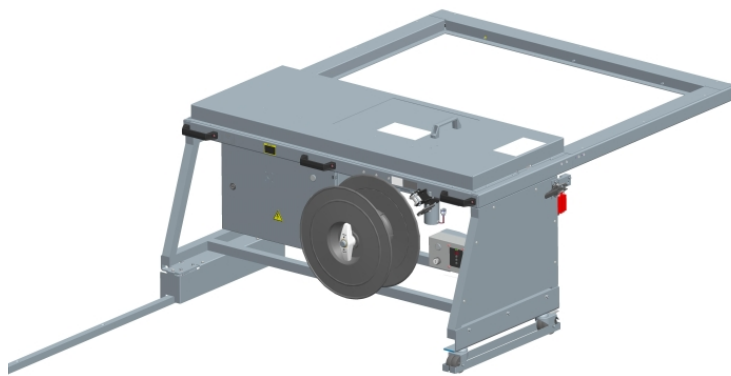

- Gebruiksvriendelijk en intuïtief
- Economisch door hoogste beschikbaarheid
- Robuuste en onderhoudsarme uitvoering
- Krachtig
- Variabele bandbreedte

## UITRUSTING:

- ASLF 'Anti-Strap-Loss-Function' Permanente bindbandcontrole
- Automatische bandinvoer
- Bandbreedte 5 - 12 mm, naar keuze
- Band-einde detectie met automatische restband-uitworp
- Automatische bindbandspanning (optioneel)
- bindbandspoel buiten
- Bedieningspaneel met softkey
- DAT 'Direct Access Technology'
- De exclusieve bindbanduitwerpfunctie voorkomt vastlopen van bindband
- Draaimoment aangestuurde naspanning, instelbaar
- GreenTech energie concept, minimaal verbruik
- Machine verplaatsbaar
- Onderhoudsvrije, energiebesparende direct-aandrijvingen
- Bindbandkader onderhouds- en slijtvrij

# SMB NEO-H

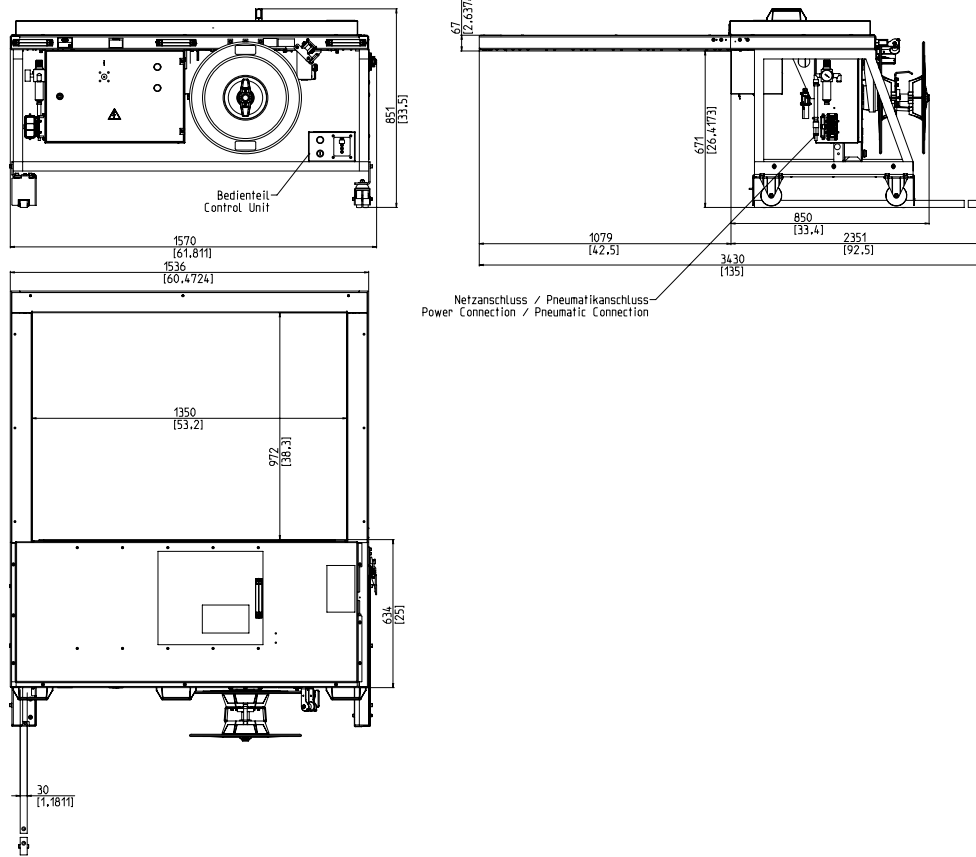

## TECHNISCHE SPECIFICATIES:

### PERFORMANTIE:

Enkele omsnoering, pakketten/ minuut tot:  
Afhankelijk van Kadergrootte en naspanning

### Verpakkingsinhoud:

Breedte in mm  
Min.:  
Max. pakketbreedte afhankelijk van kadergrootte  
Hoogte in mm  
Min.:  
Max. pakkethoogte afhankelijk van kadergrootte  
(zie tekening)

### BANDSPANNING:

Verstelbaar in 10 stappen  
automatische bandspanning  
Naspanningskracht op pakket in N  
Max.:

### OMSNOERINGSBAND:

Polypropyleen DIN EN 13 394  
Breedte in mm:  
Dikte in mm:

### LASMETHODE:

Thermische las, treksterkte van de lasnaad ca. 80% van de treksterkte van de band

35	<b>BINDBANDSPOEL:</b> Kern diameter in mm: Buitenste diameter in mm: Breedte in mm:	200 - 228 420 160 - 190
55	<b>ELECTRISCHE SPECS.:</b> Wide Range input 100-240V, 1AC; 47-63 Hz Maximale afzekering 16A (B-karakteristiek) Beschermingstype:	IP 22
5	<b>STROOMVERBRUIK:</b> Stroomverbruik in kW ca.:	0,2
	<b>PNEUMATISCH:</b> Bedrijfsdruk in bar:	6
325	<b>GEWICHT:</b> Totaal gewicht in kg ca.:	240
	<b>GEBRUIKSOMSTANDIGHEDEN:</b> Temperatuurbereik in ° C [° F]:	+5 [41] - +45 [113]



**Signode Packaging Systems GmbH**

Markgrafenstraße 2 | D-95497 Goldkronach | Germany  
Tel.: +49 (0) 9273 / 982-201 | Fax.: +49 (0) 9273 / 982-100  
www.smb.biz | sales@smb.biz

