

Il dispenser bobina di serbatoio cinghia modulare compreso



- Pratica ed intuitiva
- Economica grazie alla massima disponibilità
- Esecuzione robusta e di manutenzione estremamente ridotta
- Di impiego universale
- Progettata per reggia PP e PET
- Minimo ingombro

EQUIPAGGIAMENTI:

- Inserimento automatico della reggia
- Larghezza della reggia 5 - 9 mm
- OPTIONAL: bobina cinghia allungabile
- Azionamenti diretti privi di usura ed a basso consumo di energia
- Equipaggiamento di serie di qualità
- Molte opzioni specifiche disponibili, facilmente configurabile

SMB MAG

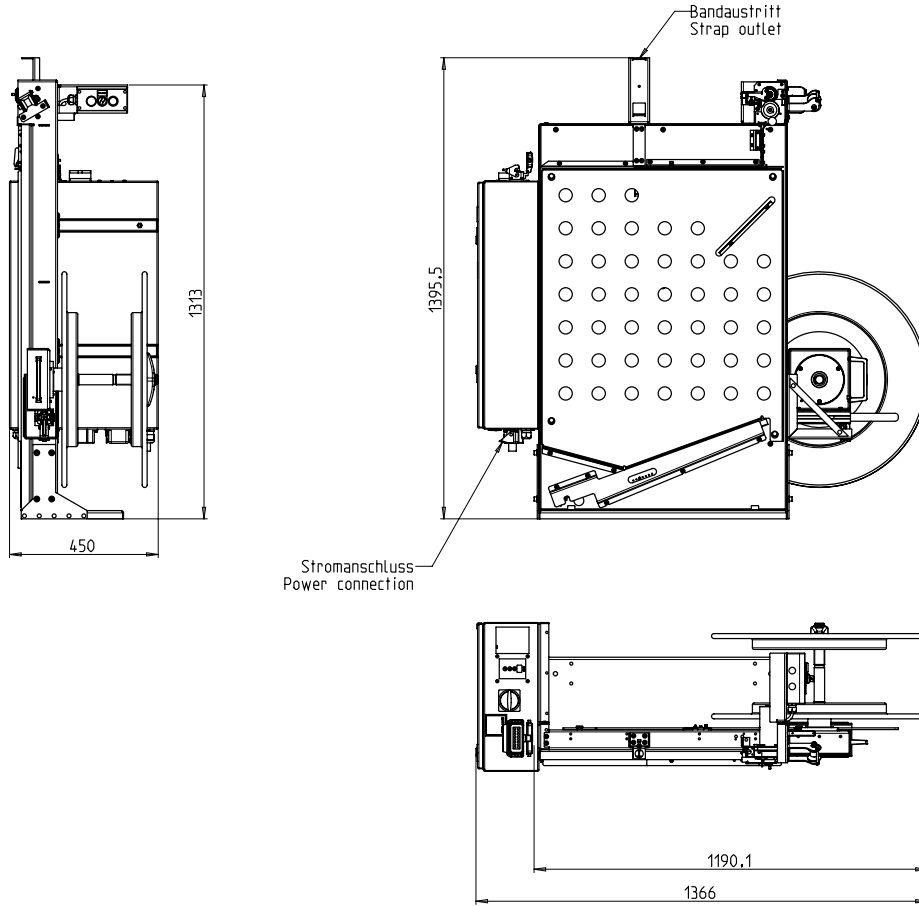

SPECIFICHE:

MATERIALE PER REGGIARE:

PP and PET Strap DIN EN 13 394

Larghezza in mm.:

5 - 15

Spessore in mm.:

0,4 - 0,9

BOBINA DELLA REGGIA:

Diametro interno mm.:

406 (200, 228)

Diametro esterno mm.:

605 (420)

Larghezza in mm:

190 (160-225)

Altre dimensioni su richiesta

ALIMENTAZIONE ELETTRICA:

Ingresso universale 100-240V, 1 AC; 47 - 63 Hz:

optional

Ingresso universale 380-520V, 3 AC; 47 - 63 Hz

Fusibile max. 16 A (caratteristica B)

Tipo di protezione:

IP 22

CONSUMO ELETTRICO:

Consumo totale in kW:

0,1

PESI:

Pesi totali in Kg:

95

CONDIZIONI OPERATIVE:

Limite temperatura ambiente in C (F):

0 [32] - +50 [122]



A SIGNODE BRAND

Signode Packaging Systems GmbH

Markgrafenstraße 2 | D-95497 Goldkronach | Germany
Tel.: +49 (0) 9273 / 982-201 | Fax.: +49 (0) 9273 / 982-100
www.smb.biz | sales@smb.biz

