



Het modulaire hoge snelheids-aggregaat tot 15mm bandbreedte



- Gebruiksvriendelijk en intuïtief
- Economisch door hoogste beschikbaarheid
- Robuuste en onderhoudsarme uitvoering
- Variabele bandbreedte

UITRUSTING:

- ASLF 'Anti-Strap-Loss-Function' Permanente bindbandcontrole
- Automatische bandinvoer
- Bedieningspaneel met softkey
- DAT 'Direct Access Technology'
- Draaimoment aangestuurde naspanning, instelbaar
- Naspanning verstelbaar in 10 stappen
- Onderhoudsvrije, energiebesparende direct-aandrijvingen
- Bindbandkader onderhouds- en slijtvrij
- Veel specifieke opties beschikbaar, makkelijk te configureren
- Geïntegreerd compact reservoir

SMB MAX

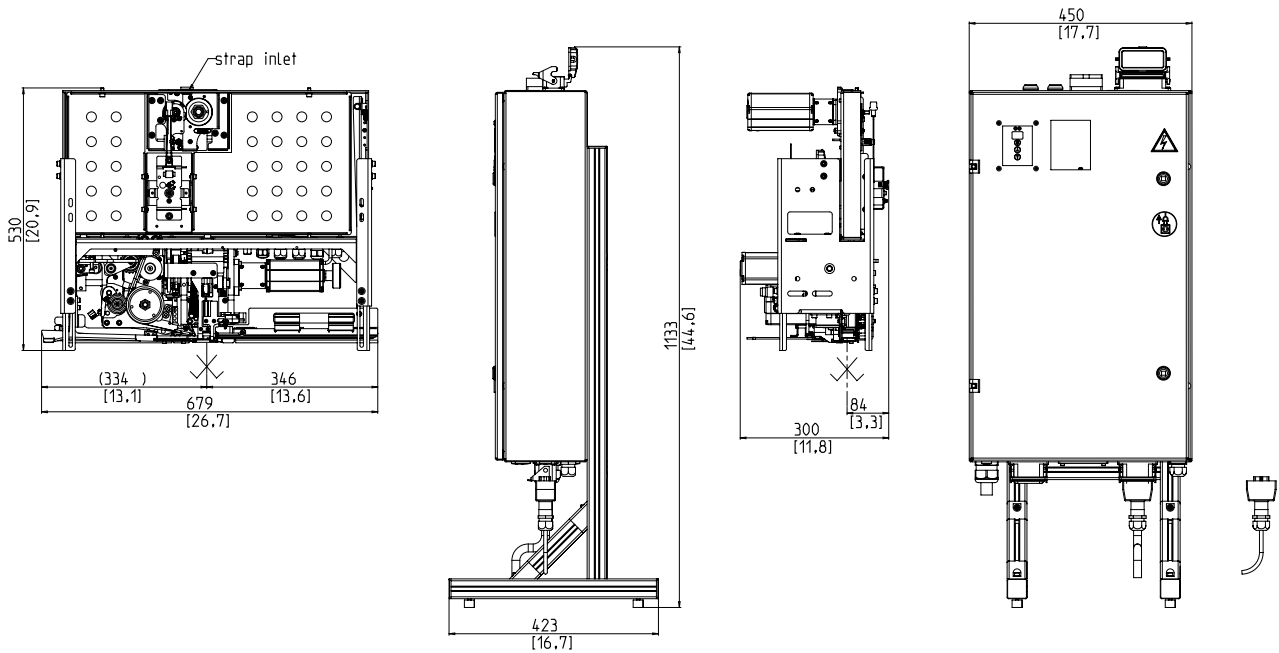

TECHNISCHE SPECIFICATIES:

PERFORMANTIE:

Enkele omsnoering, pakketten/ minuut tot: 50
 gebaseerd op afmetingen pakket LxB in mm: 500x550
 Afhankelijk van Kadergrootte en naspanning

Verpakkingsinhoud:

Breedte in mm: min. 55
 Max. pakketbreedte afhankelijk van kadergrootte
 Hoogte in mm: min. 80
 Max. pakkethoogte afhankelijk van kadergrootte (zie tekening)

BANDSPANNING:

Verstelbaar in 10 stappen
 Naspanningskracht op pakket in N: max. 600

OMSNOERINGSBAND:

PP en PET band DIN EN 13 394
 Breedte in mm: 12 - 15
 Dikte in mm: 0,4 - 0,9

LASMETHODE:

Thermische las, treksterkte van de lasnaad ca. 60-80% van de treksterkte van de band

ELECTRISCHE SPECS.:

Wide Range input 100-240V, 1AC; 47-63 Hz: optional
 Wide Range input 380-520V, 3AC; 47-63 Hz
 Maximale afzekering 16A (B-karakteristiek)
 Beschermingstype: IP 22

STROOMVERBRUIK:

Stroomverbruik in kW ca.: 0,5

GEWICHT:

Totaal gewicht in kg ca.: 90

GEbruIKSOMSTANDIGHEDEN:

Temperatuurbereik in ° C [° F]: 0 [32] - +50 [122]



Signode Packaging Systems GmbH

Markgrafenstraße 2 | D-95497 Goldkronach | Germany
 Tel.: +49 (0) 9273 / 982-201 | Fax.: +49 (0) 9273 / 982-100
 www.smb.biz | sales@smb.biz

