

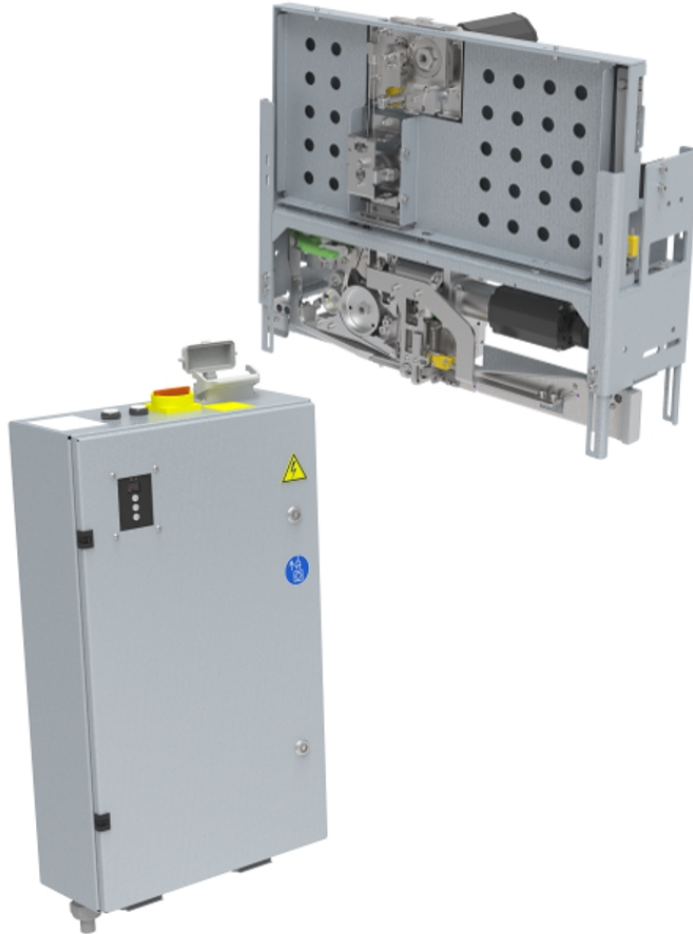

Den modulære højhastigheds-enhed op til 15 mm båndbredde



- Let at bruge og intuitiv
- Økonomisk gennem højeste tilgængelighed
- Robust og ekstremt lav vedligeholdelsesversion
- Variabel båndbredde

UDSTYR:

- ASLF 'Anti-Strap-Loss-Function' Permanent tape kontrol
- Automatisk tape feeder
- Betjeningsterminal med soft spændingsknap
- DAT 'Direkte adgangsteknologi'
- Drejningsmomentstyret returkrampekraft, justerbar
- Returspænding justerbar i 10 trin
- Slidfri, energibesparende direkte drev
- Vedligeholdelse og slidstærk båndramme
- Mange specifikke valgmuligheder, let konfigurerbare
- Integreret kompakt reservoir

SMB MAX

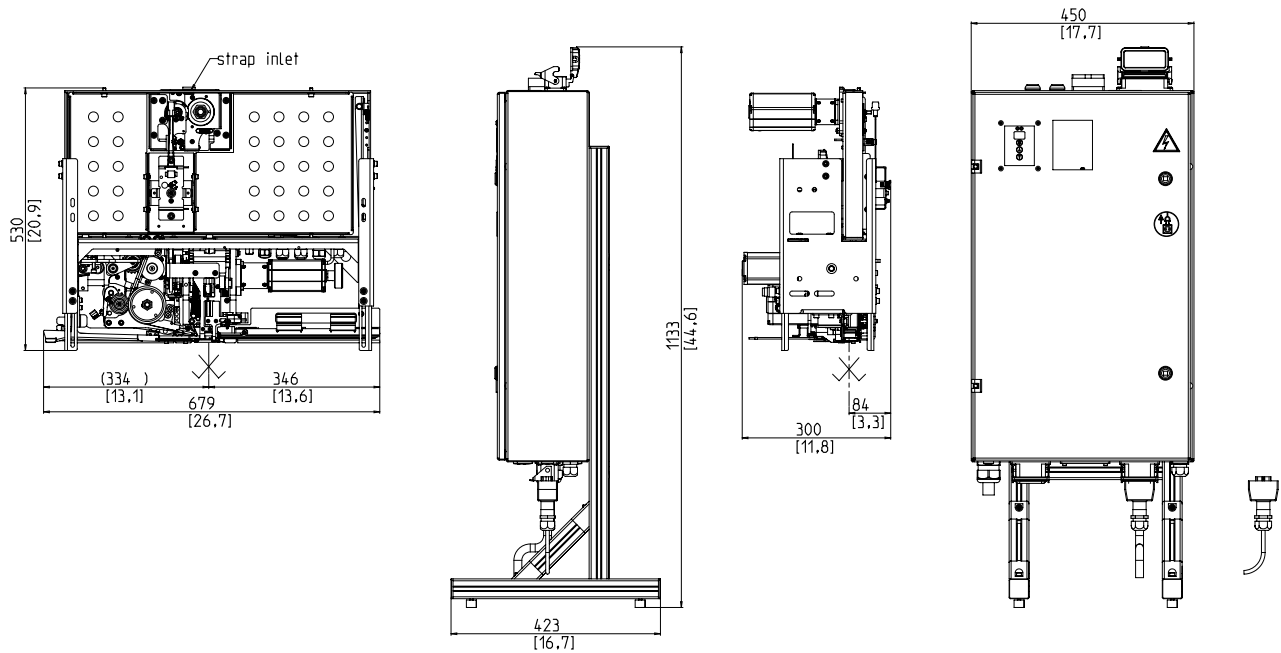

TEKNISKE DATA:

PERFORMANCE:

Enkeltbånd, pakker: 50
 Baseret på pakningsstørrelse, L x W i mm: 500x550

BUNDLES:

Bredde i mm: min. 55
 Maks. Pakkebredde afhængigt af rammens størrelse
 Højde i mm: min. 80
 Maks. Pakkehøjde afhængigt af rammens størrelse
 (se tegning)

BÅNDSTRAMNING:

Justerbar i 10 niveauer
 Spændkraft på pakken i N: max. 600

OMSNØRING:

PP og PET-bånd DIN EN 13 394
 Bredde i mm: 12 - 15
 Tykkelse i mm: 0,4 - 0,9

SEALING:

Termosvejsning, svejsestyrke Ca. 60-80% af båndets rivstyrke

EL:

Bredt indgang 100-240V, 1 AC; 47-63Hz: optional
 Bredt indgang 380-520V, 3AC; 47-63Hz
 Maksimal hæk 16A (B-karakter)
 beskyttelse: IP 22

AKTUELLE:

Strømforbrug i kW ca.: 0,5

VÆGT:

Samlet vægt i kg ca.: 90

BETINGELSER FOR BRUG:

Temperaturområde i ° C [° F]: 0 [32] - +50 [122]



A SIGNODE BRAND

Signode Packaging Systems GmbH

Markgrafenstraße 2 | D-95497 Goldkronach | Germany
 Tel.: +49 (0) 9273 / 982-201 | Fax.: +49 (0) 9273 / 982-100
 www.smb.biz | sales@smb.biz

