

Pilnai automatinis įrenginys universaliam pritaikymui



- **Ekonomiškas ir daug kur pritaikomas**
- **Tvirtas ir ypač mažai aptarnaujamas**
- **Lengvas valdymas**
- **Minimalūs vietos reikalavimai**
- **Geriausias kainos / naudos santykis**

## ĮRANGA:

- ASLF 'Anti-Strap-Loss-Function' pastovi juostos kontrolė
- Automatinis juostos padavimas
- Juostos plotis 5 - 12 mm, pasirenkant
- DAT 'Direct-Access-Technology'
- Išskirtinė juostos išmetimo funkcija išvengiant užstrigimų
- Tempimo jėga kontroliuojama sukimo momento, reguliuojama
- Įenančių ir išėinančių signalų pasikeitimas
- Konvejerio greitis laipsniškai reguliuojamas
- Skirtas naudoti PP ir PET juostą
- „GreenTech“ energijos koncepcija, minimalios sąnaudos
- Padidinto-Greičio-Komplektas, priedas
- Intuityvus operatoriaus skydelis
- Sumontuota ant ratukų
- MFT Vientiso-Rėmo-Technologija
- Paketo presas, priedas
- SAO "Safe and Open" - Saugus be apsauginių durelių.
- Stalo aukščio laipsniškas reguliavimas.
- Ryšulių judėjimo kontrolė.
- Nereikalaujantys priežiūros, energiją taupantys varikliai su tiesiogine pavara.
- Mažiau aptarnavimo ir mažiau dėvėsi juostos lankas.
- Kokybiška standartinė įranga
- **Daug konkrečių variantų, lengvai konfigūruojama**

# SMB CUBE

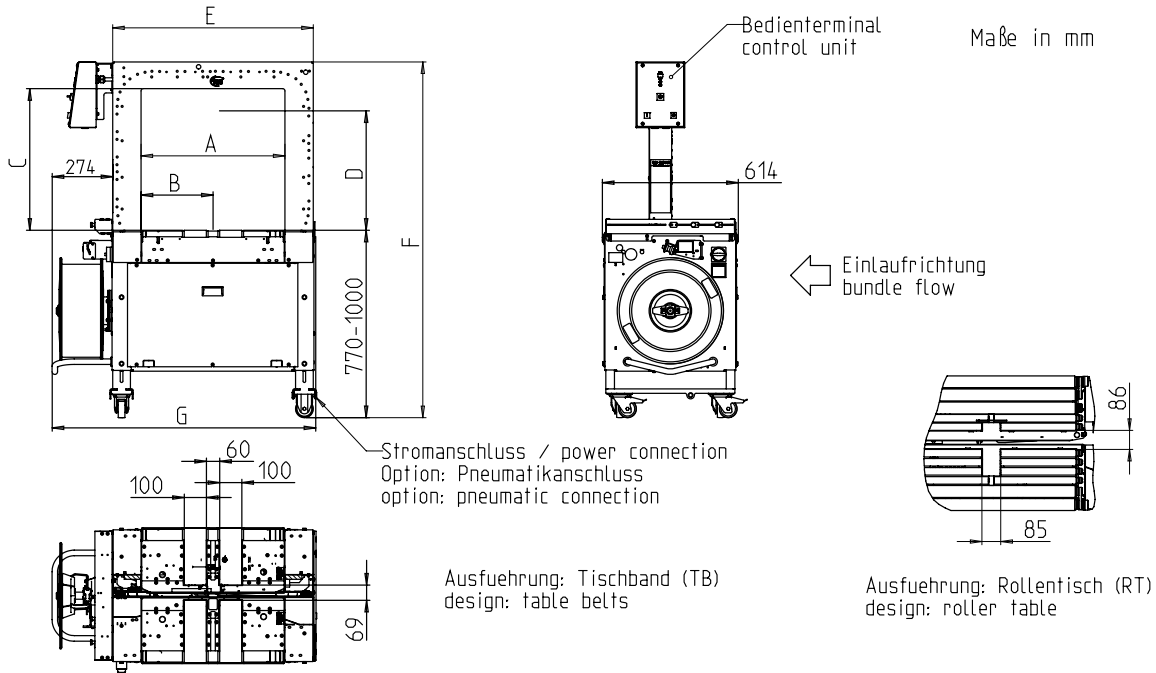

Lanko dydis PxA		600x400	600x500	600x600	800x600	800x600	800x600	800x800	800x800	800x800
Užlydymo galva centre		X	X	X	X	-	-	X	-	-
Necentruota užlydymo galva		-	-	-	-	amv/ocf	amh/ocb	-	amv/ocf	amh/ocb
Užsakymo numeris		x36700	x41284	x36000	x36600	x37600	x49625	x36800	x38800	x49626
Bendras ilgis + rulonas	G	1200	1200	1200	1400	1400	1400	1400	1400	1400
Bendras aukštis	F	1340-1570	1340-1570	1540-1770	1540-1770	1540-1770	1540-1770	1740-1970	1740-1970	1740-1970
Užlydymo galvos pozicija	B	325	325	325	425	300	550	425	300	550
Vidinis plotis (lankas)	A	650	650	650	850	850	850	850	850	850
Lanko plotis	E	910	910	910	1110	1110	1110	1110	1110	1110
Vidinis aukštis (su prispaudėju)	D	305	405	505	505	505	505	705	705	705
Vidinis aukštis (lankas)	C	440	540	640	640	640	640	840	840	840
Svoris kg.		270	280	290	310	310	310	330	330	330

## TECHNINĖ SPECIFIKACIJA:

### NAŠUMAS:

Viengubas rišimas, paketų/min iki: 45  
 Esant diržinio konvejerio greičiui m/s: 0,8  
 Atitinkamai pagal paketo dydį ilg. x pl., mm : 300 x 210  
 Priklausomai nuo lanko dydžio ir tempimo jėgos  
 Be paketo prispaudėjo

### PAKETAI:

Plotis, mm  
 Min.: 100  
 Maks. paketo plotis priklausomai nuo lanko dydžio  
 Ilgis, mm: min. 140  
 Aukštis, mm  
 Min.: 5  
 Maks. paketo aukštis priklausomai nuo lanko dydžio  
 (žiūrėti brėžinį)  
 Svoris, kg.: max. RT 50, TB 30

### TRANSPORTAVIMO GREITIS:

m/s: 0,20 - 1,00

### JUOSTOS TEMPIMAS:

Reguliuojamas 10 žingsniukų  
 Bandspanningsautomatik  
 Juostos tempimas, N: max. 325

### RIŠIMO JUOSTA:

Polipropilenas DIN EN 13 394  
 Plotis, mm: 5 - 12  
 Storis, mm: 0,4 - 0,65

### SULYDYMO METODAS:

Karštas sulydymas. Sujungimo tempimo stiprumas yra apytiksl. 80% juostos nutraukimo stiprumo

### JUOSTOS RULONAS:

Rulono VD, mm: 200  
 Rulono ID, mm: 420  
 Plotis, mm: 190 (160,180,200)

### ELEKTROS ŠALTINIS:

Plataus diapazono lėjimas 100-240V, 1 AC; 47 - 63 Hz  
 Plataus diapazono lėjimas 380-520V, 3 AC; 47 - 63 Hz: optional  
 Maksimalus saugiklis 16A (B-harakteris)  
 Apsaugos tipas: IP 22

### GALINGUMAS:

Bendras galingumas apytiksl., kW: 0,30

### DARBINĖS SĄLYGOS:

Temperatūra °C [°F]: +5 [41] - +45 [113]



**SMB SCHWEDE MASCHINENBAU GMBH**  
 Markgrafenstraße 2 | D-95497 Goldkronach | Germany  
 Tel.: +49 (0) 9273 / 982-201 | Fax.: +49 (0) 9273 / 982-100  
 www.smb.biz | sales@smb.biz

