

La macchina completamente automatica per l'impiego universale



- Economica grazie alla massima disponibilità
- Esecuzione robusta e di manutenzione estremamente ridotta
- Maneggio semplicissimo
- Minimo ingombro
- **Ottimo rapporto costi/efficacia**

EQUIPAGGIAMENTI:

- ASLF 'Anti-Strap-Loss-Function' controllo costante della reggia
- Inserimento automatico della reggia
- Larghezza della reggia 5 - 12 mm, a scelta
- DAT 'Direct-Access-Technology'
- L'esclusiva funzione di espulsione della reggia evita l'inzeppamento della reggia
- Tensione della reggia controllata dalla coppia, regolabile
- Interconnessione a monte e a valle
- Velocità dei convogliatori regolabile e lineare
- Per reggia PP e PET
- Concetto energetico GreenTech, consumo minimo
- Equipaggiamento alta velocità, opzionale
- Pannello di controllo intuitivo
- Reggiatrice su ruote
- MFT 'Mono-Frame-Technology'
- In opzione: pressa pacchi
- SAO 'Safe and Open' - metodo senza sportelli di protezione
- Altezza tavolo regolabile
- Controllo tragitto del pacco
- Azionamenti diretti privi di usura ed a basso consumo di energia
- Arco a bassa usura e manutenzione
- Equipaggiamento di serie di qualità
- **Molte opzioni specifiche disponibili, facilmente configurabile**

SMB CUBE

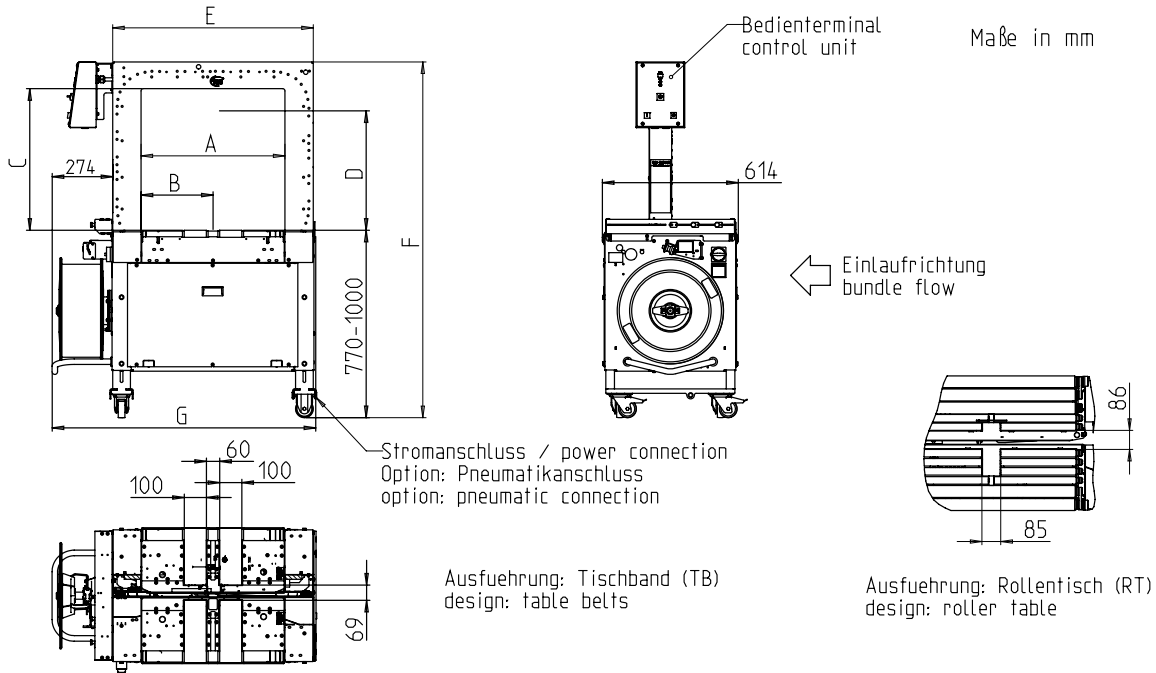

Dimensioni dell'arco LxA	600x400	600x500	600x600	800x600	800x600	800x600	800x800	800x800	800x800
Testa di saldatura centrata	X	X	X	X	-	-	X	-	-
Testa di saldatura decentrata	-	-	-	-	amv/ocf	amh/ocb	-	amv/ocf	amh/ocb
Referenza (numero d'ordine)	x36700	x41284	x36000	x36600	x37600	x49625	x36800	x38800	x49626
Larghezza totale + Coil	G 1200	1200	1200	1400	1400	1400	1400	1400	1400
Altezza totale	F 1340-1570	1340-1570	1540-1770	1540-1770	1540-1770	1540-1770	1740-1970	1740-1970	1740-1970
Posizione delle testa di saldatura	B 325	325	325	425	300	550	425	300	550
Larghezza utile dell'arco	A 650	650	650	850	850	850	850	850	850
Larghezza dell'arco	E 910	910	910	1110	1110	1110	1110	1110	1110
Altezza utile (con pressore)	D 305	405	505	505	505	505	705	705	705
Altezza utile dell'arco	C 440	540	640	640	640	640	840	840	840
Peso in Kg.	270	280	290	310	310	310	330	330	330

SPECIFICHE:

CAPACITA':

Reggiata singola, pacchi/minuto fino a: 45
 Velocità convogliatori di m/s: 0,8
 Dimensioni del pacco: 300 x 210
 Dipende dalla dimensione dell'arco e tensione della reggia
 Senza compressione del pacco

PACCHI:

Larghezza in mm
 Min.: 100
 Larghezza max. del pacco(dipende dalla dimensione dell'arco)
 Longhezza in mm.: min. 140
 Altezza in mm.
 Min.: 5
 Altezza max. del pacco (dipenda lalla sua dimensione)
 (vedi disegno)
 Peso in kg.: max. RT 50, TB 30

VELOCITA DEI CONVOGIATORI:

m/s: 0,20 - 1,00

TENSIONE DELLA REGGIA:

Regolabile su 10 posizioni
 Tensione automatica
 Tensione della reggia in N: max. 325

MATERIALE PER REGGIARE:

Polipropilene DIN EN 13 394
 Larghezza in mm.: 5 - 12
 Spessore in mm.: 0,4 - 0,65

METODO DI SALDATURA:

Saldatura a caldo. Resistenza della saldatura: 80% della forza di rottura della reggia.

BOBINA DELLA REGGIA:

Diametro interno mm.: 200
 Diametro esterno mm.: 420
 Larghezza in mm: 190 (160,180,200)

ALIMENTAZIONE ELETTRICA:

Ingresso universale 100-240V, 1 AC; 47 - 63 Hz
 Ingresso universale 380-520V, 3 AC; 47 - 63 Hz: optional
 Fusibile max. 16 A (caratteristica B)
 Tipo di protezione: IP 22

CONSUMO ELETTRICO:

Consumo totale in kW: 0,30

CONDIZIONI OPERATIVE:

Limite temperatura ambiente in C (F): +5 [41] - +45 [113]



SMB SCHWEDE MASCHINENBAU GMBH
 Markgrafenstraße 2 | D-95497 Goldkronach | Germany
 Tel.: +49 (0) 9273 / 982-201 | Fax.: +49 (0) 9273 / 982-100
 www.smb.biz | sales@smb.biz

