

Täysin automaattinen kone yleiskäyttöön



- Taloudellinen korkean saatavuuden ansiosta
- Kestävä, hyvin alhainen huoltotarve
- Helppo käsittely
- Minimaalinen tilantarve
- Paras hinta-laatu suhde

LAITTEET:

- ASLF "Anti-Strap-Loss-Function" jatkuva nauhaohjaus
- Automaattinen syöttölaite
- Nauhaleveys 5 - 12 mm, valinnainen
- Peitelevyn applikaattori DBA
- Momenttisäätöinen paluukiristysvoima, säädettävissä
- Pass ilman paketin pyörimistä, manuaalinen
- Syöttö- ja ulostulon ajoitus täydellä pistoliitännällä
- Kuljetussuunta vaihdettavissa
- Jalkakytkin käyttäjän puolella
- pito
- Pakettien korkeuden tunnistus
- Intuitiivinen kosketusnäyttö ja käyttötapa
- Laite siirrettävissä
- Verkkoysteys ylhäältä
- Paketit, lempeä
- Erillinen liukuva lisäosa rullan yläpuolella
- Pöydän korkeus portaattomasti säädettävissä
- Valvontatyökalu suljettu
- Vähän kuluva runko, ruostumattomasta teräksestä valmistettu vanteen ohjaus
- Huoltovapaa moottori
- XL-kela
- Liitäntä automaattisiin linjoihin integroimiseen

SMB CUBE

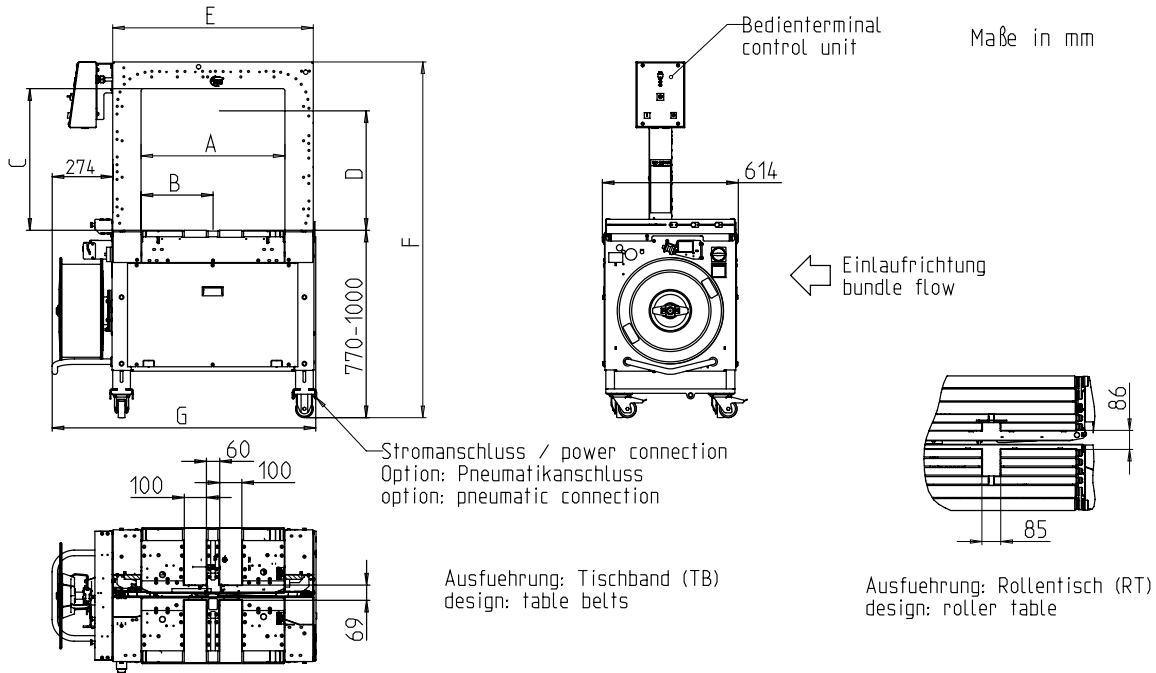

Kehyksen koko LxK	600x400	600x500	600x600	800x600	800x600	800x600	800x800	800x800	800x800
Sulkijasyksikkö keskellä	X	X	X	X	-	-	X	-	-
Sulkijasyksikkö ei keskellä	-	-	-	-	amv/ocf	amh/ocb	-	amv/ocf	amh/ocb
Tuotenumero	x36700	x41284	x36000	x36600	x37600	x49625	x36800	x38800	x49626
Kokonaispituus + kela	G 1200	1200	1200	1400	1400	1400	1400	1400	1400
Kokonaiskorkeus	F 1340-1570	1340-1570	1540-1770	1540-1770	1540-1770	1540-1770	1740-1970	1740-1970	1740-1970
Sulkijasyksikkö	B 325	325	325	425	300	550	425	300	550
Sisäleveys (kehys)	A 650	650	650	850	850	850	850	850	850
Kehyksen leveys	E 910	910	910	1110	1110	1110	1110	1110	1110
Sisäkorkeus (painalluksella)	D 305	405	505	505	505	505	705	705	705
Sisäkorkeus (kehys)	C 440	540	640	640	640	640	840	840	840
Paino kg	270	280	290	310	310	310	330	330	330

TEKNISET TIEDOT:

TULOS:

Yksittäisvannetus, paketit/minuutti max: 45
 Liukuhinnan nopeudella m/s: 0,8
 Paketin koon mukaan P x L mm: 300 x 210
 Riippuu kehysten koosta ja paluureitistä
 Ilman pakkausta painamalla

NIPUT:

Leveys mm
 Min.: 100
 Max. Pakkausleveys kehysten koosta riippuen
 Pituus mm: min. 140
 Korkeus mm
 Min.: 5
 Enimmäispakkauksen korkeus kehysten koosta riippuen
 (katso piirros)
 Paino kg: max. RT 50, TB 30

Siirtonopeus:

m/s: 0,20 - 1,00

VANNEKIREYS:

Säädettävissä 10:lle asetustasolle
 Automaattinen vanteenkiristystyökalu
 Jännitysvoima pakkauksessa N: max. 325

VANNE:

Polypropeeni DIN EN 13 394
 Leveys mm: 5 - 12
 Paksuus mm: 0,4 - 0,65

BANDEROLLI:

Polypropeeni

Min.:

Max.: 200
 Paksuus µm: 420
 Min.: 190 (160,180,200)

ELEKTRONIIKKA:

Laaja-alainen tulo 100-240V, 1 AC; 47-63Hz
 Laaja-alueinen tulo 380-520V, 3AC; 47-63Hz: optional
 Max fusing 16A (B-Character)
 Suojaustaso: IP 22

VIRRANKULUTUS:

Virrankulutus kW: ssä n.: 0,30

KÄYTTÖEHDOT:

Lämpötila-alue ° C [° F]: +5 [41] - +45 [113]



A SIGNODE BRAND

SMB SCHWEDE MASCHINENBAU GMBH
 Markgrafenstraße 2 | D-95497 Goldkronach | Germany
 Tel.: +49 (0) 9273 / 982-201 | Fax.: +49 (0) 9273 / 982-100
 www.smb.biz | sales@smb.biz

