

Plně automatický stroj pro univerzální použití



- Ekonomický díky vysoké použitelnosti
- Robustní verze s extrémně nízkou údržbou
- Snadná manipulace
- Minimální požadavky na prostor
- **Nejlepší poměr cena/výkon**

## VÝBAVA STROJE:

- ASLF "Anti-Strap-Loss-Function" Trvalá kontrola pásku
- Automatické nástřel pásky
- Šířka pásky 5mm nebo 12 mm
- Technologie přímého přístupu DAT
- Exkluzivní funkce vyhazování pásky zabraňuje jejímu zaseknutí
- Momentově řízená utahovací síla, nastavitelná
- Blokování (řízení) vstupního a výstupního zařízení
- Plynule nastavitelná rychlost dopravníků
- Pro PP a PET pásky
- GreenTech energetický koncept, minimální spotřeba
- Vysokorychlostní výbava, volitelné
- Intuitivní ovládání
- Pohyblivost stroje
- MFT "Mono-Frame-Technology"
- Přítlak, volitelné
- SAO 'Safe and Open' - Ochranná koncepce bez dveří
- Výška stolu je plynule nastavitelná
- Sledování toku paketů
- Bezúdržbové, energeticky úsporné krokové motory
- Obvodový rám nenáročný na údržbu a opotřebení
- Kvalita standardní výbavy
- Mnoho dostupných příslušenství, snadno konfigurovatelných

# SMB CUBE

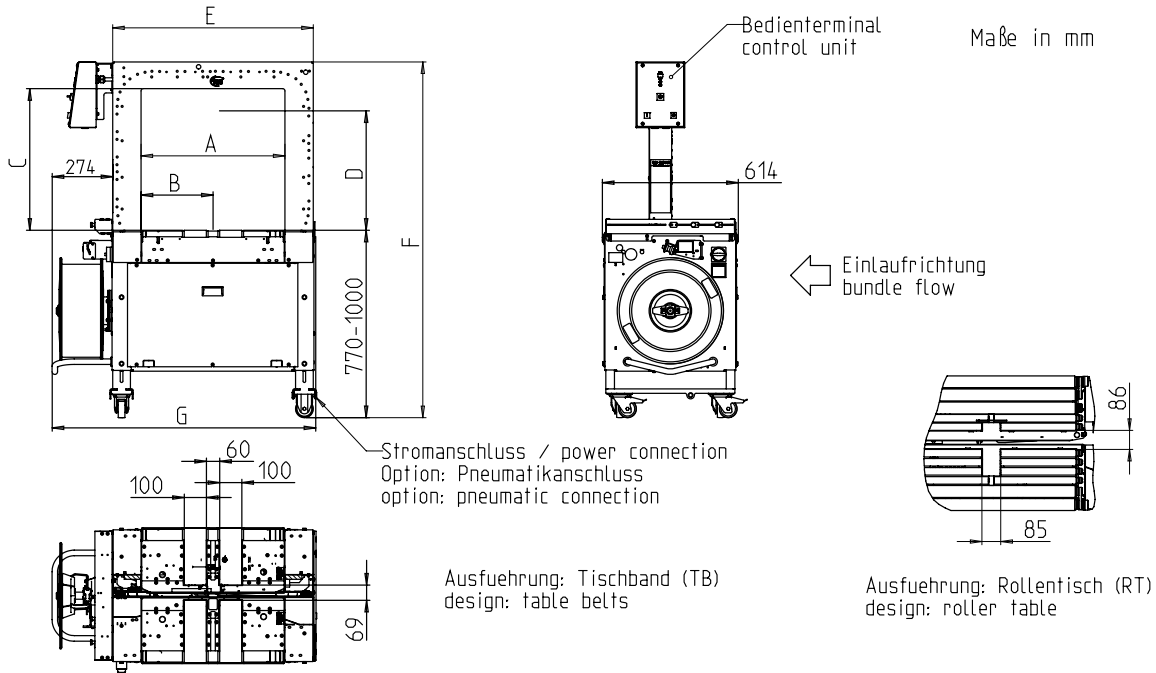

Velikost rámu ŠxV	600x400	600x500	600x600	800x600	800x600	800x600	800x800	800x800	800x800
Svářecí jednotka uprostřed	X	X	X	X	-	-	X	-	-
Svářecí jednotka excentricky	-	-	-	-	amv/ocf	amh/ocb	-	amv/ocf	amh/ocb
Číslo položky	x36700	x41284	x36000	x36600	x37600	x49625	x36800	x38800	x49626
Celková délka + ovijec	G	1200	1200	1200	1400	1400	1400	1400	1400
Celková výška	F	1340-1570	1340-1570	1540-1770	1540-1770	1540-1770	1740-1970	1740-1970	1740-1970
Pozice svářecí jednotky	B	325	325	325	425	300	550	425	300
Vnitřní šířka (rámu)	A	650	650	650	850	850	850	850	850
Šířka rámu	E	910	910	910	1110	1110	1110	1110	1110
Vnitřní výška (s přítlakem)	D	305	405	505	505	505	505	705	705
Vnitřní výška (rámu)	C	440	540	640	640	640	640	840	840
Hmotnost v kg		270	280	290	310	310	310	330	330

## TECHNICKÁ SPECIFIKACE:

### VÝKON:

Jednotlivé páskování, až úvazků / minuta: 45  
 Při rychlosti pásů v m/s: 0,8  
 V závislosti na velikosti balíků, D x Š v mm: 300 x 210  
 V závislosti na velikosti rámu a síle utahování  
 Bez přítlaku

### Balík:

Šířka v mm  
 Min.: 100  
 Max. šířka balíku závisí na velikosti rámu  
 Délka v mm: min. 140  
 Výška v mm  
 Min.: 5  
 Max. výška balíku závisí na velikosti rámu (viz výkres)  
 Hmotnost v kg: max. RT 50, TB 30

### RYCHLOST DOPRAVNÍKŮ:

m/s: 0,20 - 1,00

### UTAHOVÁNÍ:

Nastavitelné v 10 úrovních  
 Automatické utahování  
 Napínací síla na obalu v N: max. 325

### MATERIÁL VÁZACÍ PÁSKY:

Polypropylen DIN EN 13 394  
 Šířka v mm: 5 - 12  
 Tloušťka v mm: 0,4 - 0,65

### SVÁŘECÍ METODA:

Termo - tepelný svár, pevnost sváru v tahu je asi 80% pevnosti pásky v trhu

### ČÍVKA PÁSKY:

Vnitřní průměr dutinky v mm: 200  
 Vnější průměr v mm: 420  
 Šířka v mm: 190 (160,180,200)

### ELEKTRICKÉ NAPÁJENÍ:

Široký rozsah vstupu 100-240V, 1AC; 47-63Hz  
 Široký rozsah vstupu 380-520V, 3AC; 47-63Hz: optional  
 Maximální jistištění 16A (B-znak)  
 Typ ochrany: IP 22

### PŘÍKON:

Spotřeba energie v kW cca.: 0,30

### PODMÍNKY POUŽITÍ:

Rozsah teplot v ° C [° F]: +5 [41] - +45 [113]



**SMB SCHWEDE MASCHINENBAU GMBH**  
 Markgrafenstraße 2 | D-95497 Goldkronach | Germany  
 Tel.: +49 (0) 9273 / 982-201 | Fax.: +49 (0) 9273 / 982-100  
 www.smb.biz | sales@smb.biz

